



FICHE TECHNIQUE

L'équipe:

Saxophone Soprano : Paul-Antoine Roubet
 Saxophone Alto : Illyès Ferfera
 Saxophone Ténor : David Mimey
 Saxophone Baryton : Julien Buros

Claviers : Arthur Guyard
 Guitare : Paul Vernhères
 Sousaphone : Pierre Latute
 Batterie : Jérôme Martineau-Ricotti

Régie façade:

Placée en face de la scène, au centre et équipée de lumière.

Elle est composée de :

-1 console type YAMAHA CL5 ou MIDAS M32 avec 10 départs auxiliaires
 (4 minimum si régie retour sur scène)

S'il n'y a pas de régie retour, la console devra être routée à une tablette afin que le technicien sur place puisse s'occuper des retours depuis la scène.

S'il n'y a pas de console numérique :

-1 égaliseur 2 x 31 bandes de type KLARK TEKNIK DN 360, DBX 2231
 -2 multi-effets type LEXICON PCM 70
 -1 delay stéréo avec tap tempo
 -7 circuits de compression / gate de type DRAWNER DL241 / BSS

Diffusion:

Système actif 3 voies minimum, dont sub bass, de puissance adaptée au lieu, de type Line Array (ELECTROVOICE, D&B, JBL, L-ACOUSTICS) ou équivalent.

Monté, calé, testé et égalisé par un technicien qualifié présent en régie pendant toute la durée de la balance et du concert.

Régie retour: (gérée par un technicien confirmé)

-1 console numérique 24 voies minimum, 6 départs auxiliaires avec égalisation
 -8 bords de pieds + 1 en monitor identique aux autres de type L-ACOUSTICS ou APG
 -1 sub bass si scène extérieure

Si console analogique :

-6 circuits d'égalisation de type KLARK TEKNIK DN 360
 -1 reverb type LEXICON

S'il n'y a pas de régie retour, la console façade devra être routée à une tablette afin que le technicien sur place puisse s'occuper des retours depuis la scène.

Lumière: (gérée par un technicien confirmé)

Configuration minimale :

-les 8 musiciens éclairés par face et douche

Contact son : Jean-Michel +33 6 15 16 94 98

Pour tout renseignement ou demande qui ne pourrait être honorée, veuillez le contacter.



Lignes	Sources	Micros	Inserts	Pieds
1	BD	type Beta 52	Comp	Petit
2	SD 1	type SM 57	Comp	Petit
3	SD 2	type SM 57	Comp	Petit
4	CH	type KM 184		Petit
5	T	type SM 57		Petit
6	FT	type SM 57		Petit
7	OH	type KM 184		Grand
8	OH	type KM 184		Grand
9	Sousaphone	DI	Comp	
10	Sousaphone Octave	DI	Comp	
11	Sax Baryton	Mic & HF fournis Shure Glx-d (fréq 2400 - 2483,5 Mhz)		
12	Sax Ténor			
13	Sax Alto			
14	Sax Soprano			
15	Clavier Nord	DI		
16	Clavier Nord	DI		
17	Ampli clavier	type SM57		Petit
18	Guitare	type SM 57		Petit
19	Voix (Soprano)	SM 58 on/off		Grand
20	Voix (Batterie)	SM 58 on/off		Grand
21	Micro spare	Sennheiser 421		Grand

Merci de nous prévenir si ces fréquences posent problèmes sur le lieu de la prestation

PLAN DE SCÈNE (4 praticables)

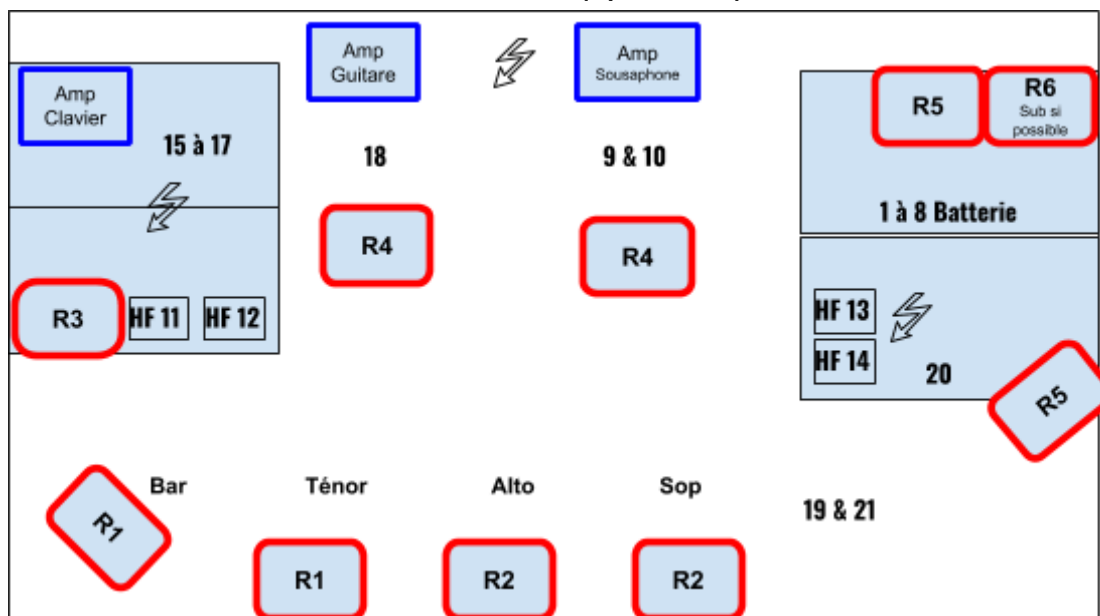

Contact son : Jean-Michel +33 6 15 16 94 98

Pour tout renseignement ou demande qui ne pourrait être honorée, veuillez le contacter.